



Référence: 4000810584

Pince p. circlips J 1 p. trou de perçage D. 12 - 25 mm J 1 manche droit av.pol. plastique PROMAT

pour circlips intérieurs · droit · acier chrome-vanadium · Pointes spécialement robustes et bonne prise des anneaux grâce à un pied conique · trempée à l'huile et revenue

tête polie · branches gainées ·

Autres caractéristiques techniques Norme: DIN 5256 C

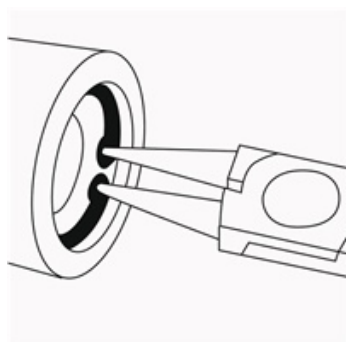

Caractéristiques techniques

Modèle: J 1

Pour Ø de trous de perçage: 12 - 25 mm

Caractéristiques logistiques

Longueur: 142 mm

Largeur: 50 mm

Hauteur: 12 mm

Poids net: 87 g
